



# **MANUAL DE INSTRUCCIONES**

## **MODELO: AMWI2800DGB**

Lea estas instrucciones cuidadosamente antes de usar su Horno de microondas, y guárdelo con cuidado.

Si sigue las instrucciones, su horno le proporcionará Muchos años de buen servicio.

**GUARDE ESTAS INSTRUCCIONES**



## **PRECAUCIONES PARA EVITAR UNA POSIBLE EXPOSICIÓN EXCESIVA A LA ENERGÍA DE MICROONDAS.**

(a) No intente hacer funcionar este horno con la puerta abierta ya que esto puede provocar una exposición peligrosa a la energía de microondas. Es importante no romper o forzar las trabas de seguridad.

(b) No coloque ningún objeto entre la parte frontal del horno y la puerta ni permita que la suciedad o residuos de limpiadores se acumulen sobre las superficies de sellado.

(c) **ADVERTENCIA:** Si la puerta o los cierres de la puerta están dañados, el horno no debe ser operado hasta que haya sido reparado por una persona cualificada.

### **ADVERTENCIA:**

Si el aparato no se mantiene en un buen estado de limpieza, su superficie puede ser degradada y afectar a la vida útil del aparato.

### **ESPECIFICACIONES**

Modelo:	AMWI2800DGB
Tensión nominal:	230V~50Hz
Potencia nominal de entrada (microondas):	1250W
Potencia nominal de salida (microondas):	800W
Potencia nominal de entrada (parrilla):	1000W
Capacidad del horno:	20L
Diámetro del plato giratorio:	245mm
Dimensiones externas:	594X344X382mm
Peso neto:	Aprox. 15.0kg

## **IMPORTANTES MEDIDAS DE SEGURIDAD**

Para reducir el riesgo de incendio, choque eléctrico, lesiones a personas u otros accidentes al usar su electrodoméstico, siga las precauciones básicas, incluyendo las siguientes:

1. Lea y siga las instrucciones específicas:

**"PRECAUCIONES PARA EVITAR LA POSIBLE EXPOSICIÓN A LA ENERGÍA EXCESIVA DE MICROONDAS".**

2. Las personas (niños incluidos) con discapacidad física sensorial o mental o que no cuenten con la experiencia o los conocimientos necesarios, no deben utilizar la unidad a no ser que lo hagan bajo supervisión de otra persona responsable de su seguridad o que esa persona les haya dado instrucciones sobre cómo se utiliza. Limpieza y mantenimiento de usuario no deberá ser hecha por los niños a menos que sean mayores de 8 y supervisado.

3. Mantenga el aparato y el cable fuera del alcance de los niños menores de 8 años.

4. Si el cable de alimentación está dañado, debe ser reemplazado por el fabricante, su agente de servicio o personas cualificadas con el fin de evitar un peligro.

5. **ADVERTENCIA:** Asegúrese de que el aparato esté apagado antes de reemplazar la lámpara para evitar la posibilidad de una descarga eléctrica.

6. **ADVERTENCIA:** Es peligroso para cualquier persona que no sea una persona competente llevar a cabo cualquier operación de servicio o reparación que implique la eliminación de una cubierta que proteja contra la exposición a la energía de microondas.

7. **ADVERTENCIA:** Los líquidos y otros alimentos no deben calentarse en recipientes sellados, ya que pueden explotar.
8. Al calentar alimentos en recipientes de plástico o papel, vigile el horno debido a la posibilidad de ignición.
9. Utilice únicamente utensilios adecuados para su uso en hornos de microondas.
10. Si se emite humo, apague o desenchufe el aparato y mantenga la puerta cerrada para sofocar las llamas.
11. El calentamiento por microondas de las bebidas puede provocar una ebullición eruptiva retardada, por lo que se debe tener cuidado al manipular el recipiente.
12. El contenido de los biberones y los frascos de alimentos para bebés se debe agitar o agitar, y se debe verificar la temperatura antes del consumo para evitar quemaduras.
13. Los huevos en su cáscara y los huevos duros enteros no se deben calentar en hornos de microondas ya que pueden explotar, incluso después de que el calentamiento de microondas haya terminado.
14. El horno debe limpiarse con regularidad y eliminar cualquier depósito de alimentos.
15. El hecho de no mantener el horno en condiciones de limpieza podría deteriorar la superficie, lo que podría afectar negativamente a la vida útil del aparato y provocar una situación peligrosa.
16. Utilice solo la sonda de temperatura recomendada para este horno (para hornos provistos de una instalación para usar una sonda sensor de temperatura).

17. El horno de microondas debe ser operado con la puerta decorativa abierta. (Para hornos con puerta decorativa.)
18. Este aparato está diseñado únicamente para el uso doméstico.
19. El horno de microondas está destinado a calentar alimentos y bebidas. El secado de los alimentos o la ropa y el calentamiento de las almohadillas térmicas, zapatillas, esponjas, paños húmedos y similares pueden provocar lesiones, ignición o incendio.
20. No se permiten recipientes metálicos para alimentos y bebidas durante la cocción en microondas.
21. El aparato no debe limpiarse con un limpiador a vapor.
22. Se debe tener cuidado de no desplazar la plataforma giratoria al retirar los contenedores del aparato. (Para electrodomésticos fijos y electrodomésticos incorporados que se usan a una altura igual o superior a 900 mm sobre el piso y que tienen tornamesas desmontables. Pero esto no es aplicable para electrodomésticos con puerta con bisagra horizontal en la parte inferior).
23. El aparato está destinado a ser utilizado de forma independiente.
24. No se debe utilizar vapor limpiador.

25. La superficie de un cajón de almacenamiento puede calentarse.
26. ADVERTENCIA: El aparato y sus partes accesibles se calientan durante el uso. Se debe tener cuidado para evitar tocar elementos de calefacción. Los niños menores de 8 años deben mantenerse alejados a menos que sean supervisados continuamente.
27. Durante el uso, el aparato se calienta. Se debe tener cuidado para evitar tocar elementos de calefacción dentro del horno.
28. ADVERTENCIA: Las partes accesibles pueden calentarse durante el uso. Los niños pequeños deben mantenerse alejados.
29. El aparato no debe instalarse detrás de una puerta decorativa para evitar el sobrecalentamiento. (Esto no es aplicable a los aparatos con puerta decorativa.)
30. ADVERTENCIA: Cuando el aparato se opera en modo combinado, los niños solo deben usar el horno bajo la supervisión de un adulto debido a las temperaturas generadas.
31. No utilice limpiadores abrasivos fuertes o raspadores de metal afilados para limpiar el vidrio de la puerta del horno, ya que pueden rayar la superficie, lo que podría romper el vidrio.

## **LEA Y GUARDE PARA REFERENCIA FUTURA**

**Para reducir el riesgo de lesiones a personas, el aparato tiene que estar conectado a una toma tierra.**

## **PELIGRO**

Peligro de descarga eléctrica. Tocar algunos de los componentes internos, pueden producir lesiones personales graves o la muerte. No desmonte el aparato.

Este aparato debe estar conectado a tierra. En el caso de un corto circuito, la conexión a tierra reduce el riesgo de choque eléctrico al proporcionar un cable de escape para la corriente eléctrica. Este aparato está equipado con un cable que tiene un conductor de tierra y un enchufe de tierra. El enchufe debe conectarse a un tomacorriente que esté instalado y conectado a tierra adecuadamente. Consulte a un electricista o técnico calificado si las instrucciones de conexión a tierra no se entienden o si existe alguna duda sobre si el aparato está conectado a tierra correctamente. Si es necesario utilizar un cable de extensión, use solo un cable de extensión de 3 hilos.

1. Un cable de alimentación corto para reducir los riesgos resultantes de enredarse o tropezarse con un cable más largo.
2. Cuando un cable largo fijado o se utiliza el cable de extensión:
  - 1) La clasificación eléctrica marcada del juego de cables o el cable de extensión debe ser por lo menos tan grande como el calibre eléctrico del aparato.
  - 2) El cable de extensión debe ser un cable de 3 hilos con toma de tierra.
- 3) El cable largo debe acomodarse de modo que no cuelgue del mostrador o mesa donde pueda ser manipulado por niños o tropezarse con él accidentalmente.



**LIMPIEZA** Asegúrese de desenchufar el aparato de la fuente de alimentación. 1. Limpie la cavidad del horno después de usar con un paño ligeramente húmedo. 2. Limpie los accesorios de la forma habitual en el agua jabonosa. 3. El marco de la puerta y el sello y partes vecinas deben limpiarse cuidadosamente con un paño húmedo cuando estén sucias. 4. No use limpiadores abrasivos ni rascadores metálicos afilados para limpiar el cristal de la puerta del horno ya que pueden rayar la superficie, lo que puede provocar la rotura del vidrio. 5. Sugerencia Limpieza --- Para facilitar la limpieza de las paredes de la cavidad que la comida cocinada puede tocar: Coloque la mitad de un limón en un bol, añadir 300 ml (1/2 vaso) de agua y calor en el 100% potencia de microondas durante 10 minutos. Limpie el horno limpio con un paño suave y seco.

**PRECAUCIÓN** Peligro de lesiones personales Es peligroso para cualquier persona que no sea una persona cualificada para llevar a cabo cualquier servicio o la operación de reparación que implica la eliminación de una

cubierta que impida la exposición a la energía de microondas.

**UTENSILIOS** Consulte las instrucciones en "Materiales que se pueden utilizar en el horno de microondas o que hay que evitar en el horno de microondas. "Puede haber ciertos utensilios no metálicos que no son seguros para usar en el microondas. En caso de duda, puede probar el utensilio en cuestión siguiendo el procedimiento que a continuación se detalla:

## **Materiales que se pueden utilizar en el horno de microondas**

### **Utensilios**

### **Observaciones**

Plato dorador	Siga las instrucciones del fabricante. La parte inferior del plato dorador debe ser de al menos 5 mm por encima de la mesa giratoria. El uso incorrecto puede provocar su rotura.
Vajillas	Apto para microondas solamente. Siga las instrucciones del fabricante. No use platos agrietados o astillados.
Frascos de vidrio	Siempre quite la tapa. Utilice únicamente para calentar los alimentos hasta que estén templados. La mayoría de los tarros de cristal no son resistentes al calor y pueden romperse.
Cristalería	Resistente al calor sólo material de vidrio del horno. Asegúrese de que no hay un ajuste metálico. No use platos agrietados o astillados
Bolsas para horno	Siga las instrucciones del fabricante. No cierre con lazo de metal. Hacer cortes para permitir la salida del vapor.
Platos y vasos de papel	Se utiliza para cocciones breves y /calentamiento solamente. No deje el horno desatendido durante la cocción.
Toallas de papel	Use para envolver los alimentos para recalentar y absorber la grasa. Usar con supervisión no calentar durante un tiempo elevado.
Papel pergamino	Utilice como cubierta para prevenir salpicaduras o una envoltura para cocinar al vapor.

Plásticos	Apto para microondas solamente. Siga las instrucciones del fabricante. Debe estar etiquetado "seguro para microondas". Algunos recipientes de plástico se ablandan, como la comida en el interior se calienta. "Bolsas para hervir" y las bolsas de plástico bien cerradas deberían cortarse, pincharse o ventilarse.
Envoltura de plástico	Apto para microondas solamente. Use para envolver los alimentos durante la cocción para retener la humedad. No permita que el plástico toque los alimentos.
Termómetros	Apto para microondas solamente (para carne y dulces)
Papel de cera	Se utiliza como cubierta para evitar salpicaduras y retener la humedad.

## **Materiales que deben evitarse en el horno de microondas**

<b>Utensilios</b>	<b>Observaciones</b>
Bandeja de aluminio	Puede causar la formación de chispas. Transferir el alimento en el plato para microondas.
Envases de cartón Con Mando de metal	Puede causar la formación de chispas. Transferir el alimento en el plato para microondas.
Metal o cierres de metal	El metal protege el alimento de la energía de microondas. Adornos de metal puede ocasionar chispas.
Bolsas de papel	El metal podría provocar un incendio en el horno.
Espuma plástica	Espuma de plástico puede derretirse o contaminar el líquido el interior cuando se exponen a altas temperaturas.
Madera	La madera se seca cuando se usa en el horno de microondas y pueden partirse o agrietarse.

## CONFIGURACIÓN DE SU HORNO

Nombres de las piezas del horno y accesorios

Retirar del horno y todos los materiales de la caja de cartón y la cavidad del horno.

Su horno viene con los siguientes accesorios: bandeja de cristal 1

Conjunto de anillo de la placa giratoria 1

Manual de instrucciones 1

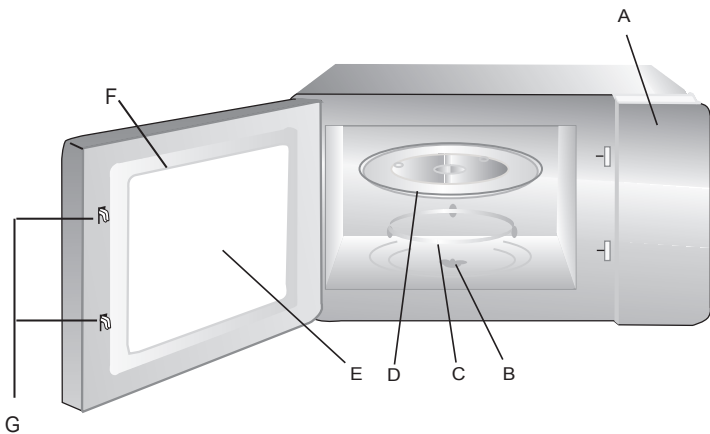

A) Panel de control

B) eje de la placa giratoria

C) el conjunto de anillo de la placa giratoria

D) Bandeja de Vidrio

E) Mirilla

F) Montaje de la puerta

G) Sistema de bloqueo de seguridad

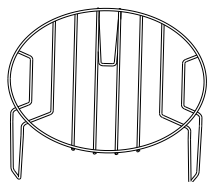

Grill Rack (No se puede utilizar en microondas función y debe ser colocado en la bandeja de vidrio)

Nota: La ilustración es una imagen de referencia, su aparato podría diferir.

## Instalación de la placa giratoria

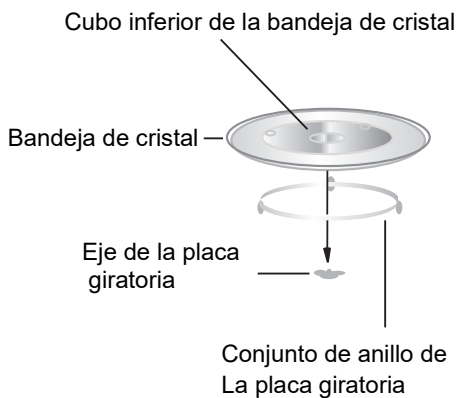

a. Nunca coloque la bandeja de cristal al revés. La bandeja de vidrio nunca debe ser quitada.

b. Conjunto de anillo Tanto bandeja de vidrio y plato giratorio Siempre se debe utilizar durante la cocción.

c. Todos los alimentos y recipientes de comida siempre se colocan en la bandeja de vidrio para cocinar.

d. Si existen grietas en la bandeja de cristal o el tocadiscos o roturas, póngase en contacto con su centro de servicio autorizado más cercano.

## Instalacion y conexion

1. Este aparato está destinado únicamente para uso doméstico.
2. Este horno está diseñado para uso integrado solamente. No se pretende para uso en mostrador o para uso dentro de un armario.
3. Tenga en cuenta las instrucciones especiales de instalación.
4. El aparato se puede instalar en una pared de 60 cm de ancho.
5. El aparato está equipado con un enchufe y solo debe ser conectado a una toma de tierra correctamente instalada.
6. La tensión de red debe corresponder a la tensión especificada en la placa de características.
7. El enchufe debe estar instalado y el cable de conexión solo debe ser reemplazado por un electricista calificado. Si el enchufe ya no es accesible después de la instalación, debe haber un dispositivo de desconexión de todos los polos en el lado de la instalación con un espacio de contacto de al menos 3 mm.
8. No se deben usar adaptadores, tiras de múltiples vías ni cables de extensión. La sobrecarga puede provocar un riesgo de incendio.



La superficie accesible puede calentarse durante la operación.

## Instrucciones de Instalación

Por favor lea atentamente el Manual antes de su instalación

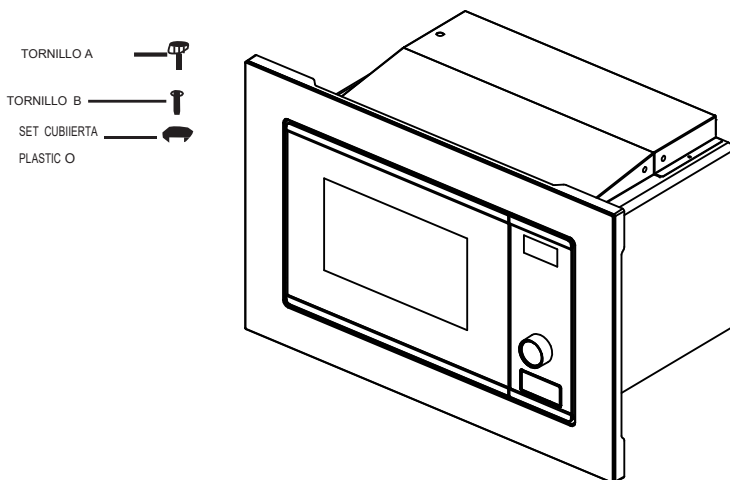

No lo utilice bajo la superficie de trabajo y no vierta del recipiente sobre la superficie donde está instalado el equipo.

### Nota

#### Conexión Eléctrica

El horno está equipado con un enchufe y debe ser conectado solamente a una toma de tierra correctamente instalada. De acuerdo con la normativa correspondiente, la toma debe ser instalada y el cable de conexión sólo debe ser reemplazado por un electricista cualificado .

El enchufe ya no estará accesible a la instalación y todos los polos del enchufe deben estar aislados en el lado de la instalación con una separación de contacto de al menos 3 mm .

## A. Mueble de encastre

El gabinete integrado no tendrá una pared trasera detrás del aparato. Altura mínima de instalación es 85cm. No cubra las ranuras de ventilación y los puntos de entrada de aire.

1.

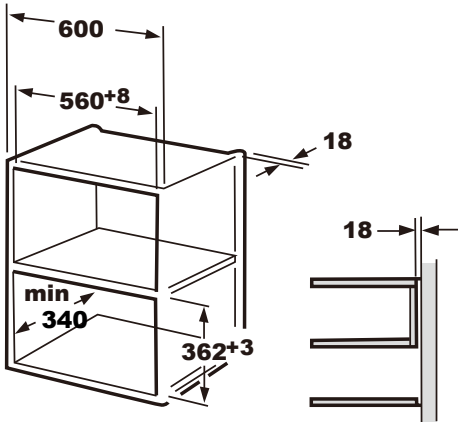

2.

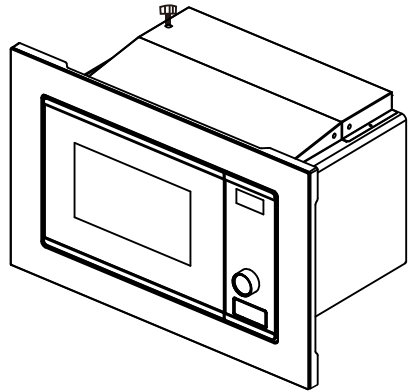
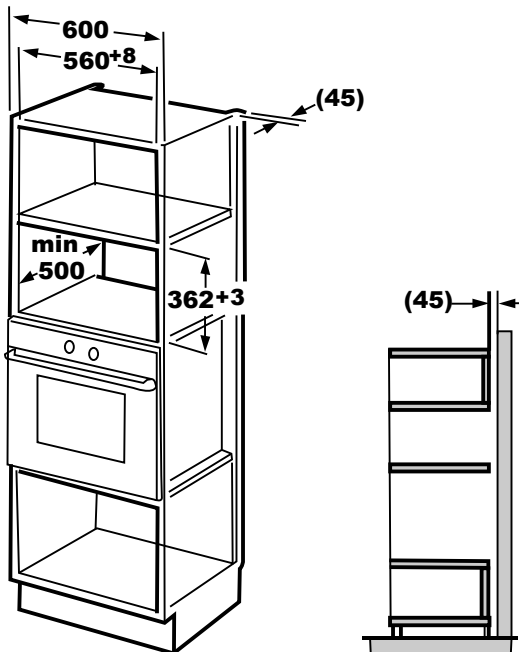



## B. Instalacion del Horno Microondas

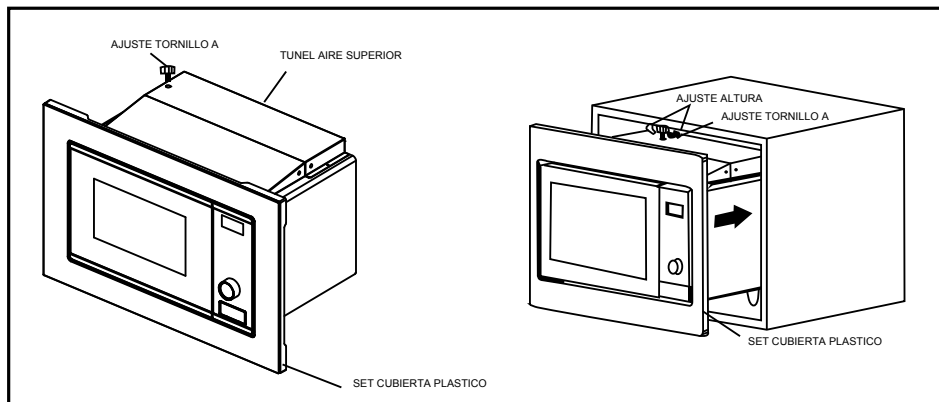

1. Fijar el Tornillo A en el Túnel de Aire superior del horno microondas, y después instalar el horno microondas en el gabinete del mueble de encastre .

- Ajuste la altura del Tornillo A para que mantenga 1mm de distancia entre el tornillo y la parte superior del mueble. No atrape o tire del cable.
- Asegúrese que el horno microondas está instalado en el centro del gabinete

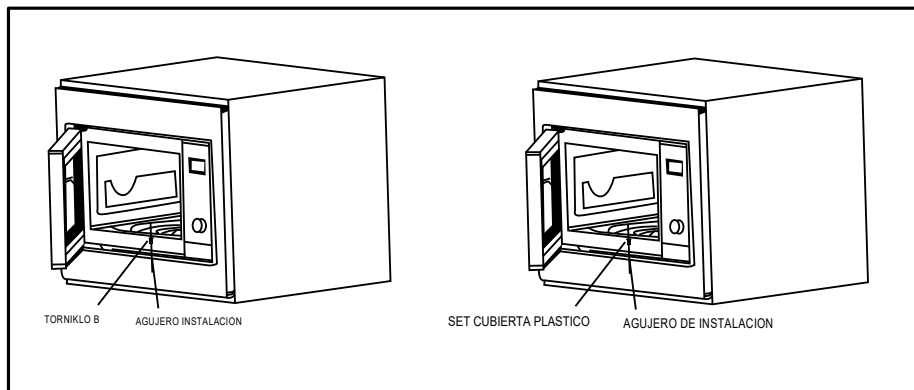





2. Abra la puerta; Fije el horno micrrondas con el Tornillo B al Agujero de Instalacion del Set De Cubierta de plástico. Luego fije el set de cubierta de plástico en el Agujero de Instalacion.

# Instrucciones de funcionamiento

## 1. Ajuste del reloj



Cuando se conecta el horno microondas, la pantalla mostrará "0:00", el zumbador sonará una vez.



- 1) Pulse el botón "  " dos veces para seleccionar la función de reloj, las cifras de la hora parpadearán.
- 2) Gire "  " para ajustar la hora, la hora de entrada debe estar entre 0 y 23.
- 3) Pulse el botón "  ", las cifras de los minutos parpadearán.
- 4) Gire "  " para ajustar las cifras de minutos, el tiempo de entrada debe estar entre de 0 y 59.
- 5) Pulse el botón "  " para finalizar el ajuste del reloj. " : " Parpadeará, y la hora estará en la pantalla.

Nota:

- 1) Si el reloj no está ajustado, no funcionaría cuando se encienda el horno.
- 2) Durante el proceso de ajuste del reloj, si presiona "  ", el horno volverá al estado anterior de forma automática.





## 2. Cocción con microondas

Pulse "  ", la pantalla mostrará "P100", y gire "  " para elegir la potencia que quiere, y la pantalla mostrará "P100", "P10" "P30", "P50" o "P80" a cada pulsación añadida

A con tin uación, pulse "  " para confirmar, y gire "  " para fijar el tiempo de cocción de 0:05 a 95:00.

Presione "  " de nuevo para empezar a cocinar.

Ejemplo: Si desea utilizar el 80% de energía de microondas para cocinar durante 20 minutos, puede hacerlo siguiendo estos pasos:

- 1) Pulse el botón "  " una vez, la pantalla mostrará "P100".
- 2) Gire "  " para elegir el 80% de potencia.
- 3) Pulse el botón "  " para confirmar y la pantalla mostrará "P80".
- 4) Gire "  " para ajustar el tiempo de cocción hasta que la pantalla muestre "20:00".
- 5) Pulse el botón "  " para empezar a cocinar.

Nota: los intervalos de variación del tiempo de cocción son las siguientes:

0 ---- 1 min: 5 segundos



1 ---- 5 min: 10 segundos

5 ---- 10 min: 30 segundos

10 ---- 30 min: 1 minuto









30 ---- 95 min: 5 minutos

### 3. Grill

- 1) Presione "  " dos veces, la pantalla mostrará " 0:30 "
- 2) Gire "  " para ajustar el tiempo de cocción desde " 0:05 " a " 95:00 " .
- 3) Presione "  " repetidamente para comenzar la cocción



Nota: Si la mitad del tiempo del grill pasa, el aparato hace una pausa y suena dos veces, Con el fin de tener un mejor efecto al asar los alimentos, debe dar la vuelta a la comida, Cierre la puerta y luego presione "  " para continuar cocinando. Si no realiza ninguna operación, el microondas seguirá funcionando automáticamente.

### 4. Combi. Cocinado

- 1) Presione "  " tres veces, la pantalla mostrará "C-1" Gire "  " para elegir modo "C-1" o "C-2".
  - 2) Presione "  " para confirmar, y gire "  " para ajustar el tiempo de cocción desde " 0:05 " a " 95:00 " Presione "  " de nuevo para comenzar la cocción.
- Ejemplo: Si desea utilizar el 55% de potencia de microondas y el 45% de potencia de grill (C-1) durante 10 minutos, puede hacerlo siguiendo estos pasos:
- 1) Presione "  " tres veces, la pantalla mostrará "C-1".
  - 2) Presione "  " para confirmar y la pantalla mostrará " 0:30 " .
  - 3) Gire "  " para ajustar el tiempo de cocción hasta que el horno mostrará "10:00".
  - 4) Presione "  " para comenzar la cocción.

Function	Pantalla	Potencia microondas	Potencia Grill
Combi.1	C-1	55%	45%
Combi.2	C-2	36%	64%







### 5. Temporizador

- 1) Presione "  " una vez, la pantalla mostrará "00:00".
- 2) Gire "  " para ingresar el temporizador correcto.  
(El tiempo máximo de cocción es de 95 minutos)
- 3) Oprima "  " para confirmar el ajuste.
- 4) Cuando se alcanza el tiempo de cocina, el timbre sonará 5 veces.



Si se ha configurado el reloj (sistema de 24 horas), la pantalla mostrará la hora actual.

Nota: El horario de cocina es diferente al del sistema de 24 horas. El temporizador de cocina es un temporizador.

## 6. Cocina rápida



- 1) En estado de espera, presione la tecla "  " para cocinar con un nivel de potencia del 100% durante 30 segundos. Cada vez que presiona la misma tecla puede aumentar 30 segundos. El tiempo máximo de cocción es de 95 minutos.
- 2) Durante el microondas, la parrilla, la combinación de cocción y el descongelamiento por tiempo, presione "  " para aumentar el tiempo de cocción.
- 3) En los estados de menú automático y descongelamiento por peso, el tiempo de cocción no se puede aumentar presionando "  ".
- 4) En estado de espera, gire  a la izquierda para cocinar al 100% de potencia, luego gire  para establecer el tiempo. Pulse "  " para empezar a cocinar.

## 7. Descongelado por peso

- 1) Presione " \*  " una vez, la pantalla mostrará "100".
- 2) Gire "  " para seleccionar el peso de los alimentos. El rango de peso es de 100-2000g.
- 3) Presione la tecla "  " para iniciar la descongelación.





Nota: Si la mitad del tiempo de descongelamiento pasa, el horno suena dos veces, y esto es normal. Para tener un mejor efecto de descongelación, debe voltear los alimentos, cerrar la puerta y luego presionar "  " para continuar la cocción. Si no hay operación, el horno continuará funcionando.

## 8. Descongelar por tiempo





- 1) Presione " \*  " una vez, la pantalla mostrará "0:30".
- 2) Gire "  " para seleccionar el tiempo de cocción. El tiempo máximo es de 95 minutos.
- 3) Presione la tecla "  " para iniciar la descongelación.

Nota: La potencia de descongelación es P30 y no es posible cambiarla.

## 9. Menú Auto

- 1) Gire "  " a la derecha para elegir el menú deseado. A medida que vaya girando la pantalla mostrará de "A1" a "A8", que significa pizza, carne, verduras, pasta, patatas, pescado, bebidas y palomitas de maíz.
- 2) Pulse el botón "  " para confirmar.
- 3) Gire "  " para elegir el peso predeterminado según la Tabla de menús.
- 4) Pulse el botón "  " para iniciar la cocción.



Ejemplo: Si usted quiere utilizar el "Menú Auto" para cocinar 250g pescado.

- 1) Gire "  " hacia la derecha hasta que la pantalla muestre "A6".
- 2) Pulse el botón "  " para confirmar.
- 3) Gire "  " para seleccionar el peso hasta que la pantalla muestre "250".
- 4) Pulse el botón "  " para iniciar la cocción.

### Tabla de menús



Menú	Peso (g)	Pantalla
<b>A1</b> PIZZA	200g	200
	400g	400
<b>A2</b> CARNE	250g	250
	350g	350
	450g	450
<b>A3</b> VERDURA	200g	200
	300g	300
	400g	400
<b>A4</b> PASTA	50 (con 450 g de agua)	50
	100 (con 800 g de agua)	100
<b>A5</b> PATATAS	200g	200
	400g	400
	600g	600
<b>A6</b> PESCADO	250g	250
	350g	350
	450g	450
<b>A7</b> BEBIDAS	1 taza (120ml)	1
	2 tazas (240ml)	2
	3 tazas (360ml)	3
<b>A8</b> PALOMITAS	50g	50
	100g	100

## 10. Función de bloqueo para niños



Para bloquear: En estado de espera, pulse "" durante 3 segundos, habrá un pitido largo para indicar que el microondas entra en el estado de bloqueo para niños (la pantalla mostrará la hora actual si se ha ajustado el reloj, en caso contrario mostrará ""). Y el indicador de bloqueo se enciende.

Para desbloquear: En estado de bloqueo, pulse "" durante 3 segundos, habrá un pitido largo que indica que el bloqueo se libera.

## 11. Función de información.

- 1) Durante el proceso de cocinado, pulse "" para comprobar la hora. Aparecerá en pantalla durante 3 segundos.
- 2) Cuando el aparato esté funcionando en la función microondas, grill o combinado pulsen "", y la potencia aparecerá durante 3 minutos.

## 12. especificación

- 1) Sonará un pitido al girar el mando al principio;
- 2) Es necesario pulsar el botón "" si se abre puerta durante la cocción para que ésta continúe;
- 3) Después de establecer el programa de cocción, no se puede pulsar el botón "" antes de que transcurra 1 minuto. Si se pulsa, se mostrará la hora actual y se cancelará el ajuste.
- 4) Si se pulsa un botón correctamente sonará un pitido y si se pulsa incorrectamente no sonará.
- 5) Sonarán cinco pitidos para indicar que la cocción ha terminado.

## Detección de averías

<b>Normal</b>	
El horno microondas interfiere con la recepción de la TV	Las emisiones de radio y televisión pueden verse interferidas cuando el horno microondas esté en funcionamiento. Es similar a las interferencias de los pequeños electrodomésticos, como batidoras, aspiradoras y ventiladores.
La luz del horno es tenue	Al cocinar a baja potencia, la luz del horno puede atenuarse. Es normal
Se acumula vapor en la puerta. Sale aire caliente por los venteos.	Al cocinar, puede salir vapor de los alimentos. La mayor parte de éste sale por los venteos. Pero algo puede quedarse acumulado en un lugar más fresco como la puerta del horno. Es normal.
El horno se enciende accidentalmente sin alimentos dentro.	No se producen daños en el horno si éste funciona vacío un corto período de tiempo. Sin embargo, debe evitarse.

<b>Problema</b>	<b>Causa Posible</b>	<b>Remedio</b>
El horno no se enciende	(1) El cable de alimentación no está bien enchufado	Desenchúfelo. Vuélvalo a enchufar transcurridos 10 segundos.
	(2) El fusible se ha fundido o ha actuado el interruptor	Sustituya el fusible o resetee el interruptor (reparar sólo personal profesional de nuestra compañía).
	(3) Problema con la alimentación eléctrica	Pruebe la alimentación eléctrica con otros electrodomésticos.
El horno no calienta	(4) La puerta no está bien cerrada	Cierre bien la puerta.



Según la directiva *Waste of Electrical and Electronic Equipment (WEEE)*, los residuos WEEE han de recogerse y tratarse por separado. Si, en el futuro, necesita desprenderse de este producto, NO lo ponga en los residuos domésticos, envíelo a los puntos de recogida WEEE si existen



Microwave Oven

**INSTRUCTION MANUAL**

**MODEO: AMWI2800DGB**

**Read these instructions carefully before using your microwave oven, and keep it carefully.**

If you follow the instructions, your oven will provide you with many years of good service.

**SAVE THESE INSTRUCTIONS CAREFULLY**



# PRECAUTIONS TO AVOID POSSIBLE EXPOSURE TO EXCESSIVE MICROWAVE ENERGY

(a) Do not attempt to operate this oven with the door open since this can result in harmful exposure to microwave energy. It is important not to break or tamper with the safety interlocks.

(b) Do not place any object between the oven front face and the door or allow soil or cleaner residue to accumulate on sealing surfaces.

(c) WARNING: If the door or door seals are damaged, the oven must not be operated until it has been repaired by a competent person.

## ADDENDUM

If the apparatus is not maintained in a good state of cleanliness, its surface could be degraded and affect the lifespan of the apparatus and lead to a dangerous situation.

## Specifications

Model:	AMWI2800DGB
Rated Voltage:	230V~50Hz
Rated Input Power(Microwave):	1250W
Rated Output Power(Microwave):	800W
Rated Input Power(Grill):	1000W
Oven Capacity:	20L
Turntable Diameter:	Ø245mm
External Dimensions:	594x344x382mm
Net Weight:	Approx. 15.0kg

# **IMPORTANT SAFETY INSTRUCTIONS**

## **WARNING**

To reduce the risk of fire, electric shock, injury to persons or exposure to excessive microwave oven energy when using your appliance, follow basic precautions, including the following:

1. Read and follow the specific: "PRECAUTIONS TO AVOID POSSIBLE EXPOSURE TO EXCESSIVE MICROWAVE ENERGY".
2. This appliance can be used by children aged from 8 years and above and persons with reduced physical, sensory or mental capabilities or lack of experience and knowledge if they have been given supervision or instruction concerning use of the appliance in a safe way and understand the hazards involved. Children shall not play with the appliance. Cleaning and user maintenance shall not be made by children unless they are older than 8 and supervised. Children less than 8 years of age shall be kept away unless continuously supervised.
3. Keep the appliance and its cord out of reach of children less than 8 years.
4. If the supply cord is damaged, it must be replaced by the manufacturer, its service agent or similarly qualified persons in order to avoid a hazard. ( For appliance with type Y attachment)
5. **WARNING:** Ensure that the appliance is switched off before replacing the lamp to avoid the possibility of electric shock.

6. WARNING: It is hazardous for anyone other than a competent person to carry out any service or repair operation that involves the removal of a cover which gives protection against exposure to microwave energy.
7. WARNING: Liquids and other foods must not be heated in sealed containers since they are liable to explode.
8. When heating food in plastic or paper containers, keep an eye on the oven due to the possibility of ignition.
9. Only use utensils that are suitable for use in microwave ovens.
10. If smoke is emitted, switch off or unplug the appliance and keep the door closed in order to stifle any flames.
11. Microwave heating of beverages can result in delayed eruptive boiling, therefore care must be taken when handling the container.
12. The contents of feeding bottles and baby food jars shall be stirred or shaken and the temperature checked before consumption, in order to avoid burns.
13. Eggs in their shell and whole hard-boiled eggs should not be heated in microwave ovens since they may explode, even after microwave heating has ended.
14. The oven should be cleaned regularly and any food deposits removed.
15. Failure to maintain the oven in a clean condition could lead to deterioration of the surface that could adversely affect the life of the appliance and possibly result in a hazardous situation.

16. Only use the temperature probe recommended for this oven. (for ovens provided with a facility to use a temperature-sensing probe.)

17. The microwave oven must be operated with the decorative door open. (for ovens with a decorative door.)

18. This appliance is intended to be used in household and similar applications such as:

- staff kitchen areas in shops, offices and other working environments;

- by clients in hotels, motels and other residential type environments;

- farm houses;

- bed and breakfast type environments.

19. The microwave oven is intended for heating food and beverages. Drying of food or clothing and heating of warming pads, slippers, sponges, damp cloth and similar may lead to risk of injury, ignition or fire.

20. Metallic containers for food and beverages are not allowed during microwave cooking.

21. The appliance shall not be cleaned with a steam cleaner.

22. Care should be taken not to displace the turntable when removing containers from the appliance. (For fixed appliances and built-in appliances being used equal or higher than 900mm above the floor and having detachable turntables. But this is not applicable for appliances with horizontal bottom hinged door.)

23. The microwave oven is intended to be used built-in.
24. Steam cleaner is not to be used.
25. Surface of a storage drawer can get hot.
26. **WARNING:** The appliance and its accessible parts become hot during use. Care should be taken to avoid touching heating elements. Children less than 8 years of age shall be kept away unless continuously supervised.
27. During use the appliance becomes hot. Care should be taken to avoid touching heating elements inside the oven.
28. **WARNING:** Accessible parts may become hot during use. Young children should be kept away.
29. The appliance must not be installed behind a decorative door in order to avoid overheating. (This is not applicable for appliances with decorative door.)
30. **WARNING:** When the appliance is operated in the combination mode, children should only use the oven under adult supervision due to the temperatures generated.
31. Do not use harsh abrasive cleaners or sharp metal scrapers to clean the oven door glass since they can scratch the surface, which may result in shattering of the glass.

**READ CAREFULLY AND KEEP FOR FUTURE  
REFERENCE**

# To Reduce the Risk of Injury to Persons Grounding Installation

## **DANGER**

Electric Shock Hazard  
Touching some of the internal components can cause serious personal injury or death. Do not disassemble this appliance.

## **WARNING**

Electric Shock Hazard  
Improper use of the grounding can result in electric shock. Do not plug into an outlet until appliance is properly installed and grounded.

This appliance must be grounded. In the event of an electrical short circuit, grounding reduces the risk of electric shock by providing an escape wire for the electric current. This appliance is equipped with a cord having a grounding wire with a grounding plug. The plug must be plugged into an outlet that is properly installed and grounded.

Consult a qualified electrician or serviceman if the grounding instructions are not completely understood or if doubt exists as to whether the appliance is properly grounded. If it is necessary to use an extension cord, use only a 3-wire extension cord.

1. A short power-supply cord is provided to reduce the risks resulting from becoming entangled in or tripping over a longer cord.
2. If a long cord set or extension cord is used:
  - 1)The marked electrical rating of the cord set or extension cord should be at least as great as the electrical rating of the appliance.
  - 2)The extension cord must be a grounding-type 3-wire cord.
  - 3)The long cord should be arranged so that it will not drape over the counter top or tabletop where it can be pulled on by children or tripped over unintentionally.

# CLEANING

Be sure to unplug the appliance from the power supply.

1. Clean the cavity of the oven after using with a slightly damp cloth.
2. Clean the accessories in the usual way in soapy water.
3. The door frame and seal and neighbouring parts must be cleaned carefully with a damp cloth when they are dirty.
4. Do not use harsh abrasive cleaners or sharp metal scrapers to clean the oven door glass since they can scratch the surface, which may result in shattering of the glass.
5. Cleaning Tip---For easier cleaning of the cavity walls that the food cooked can touch: Place half a lemon in a bowl, add 300ml (1/2 pint) water and heat on 100% microwave power for 10 minutes. Wipe the oven clean using a soft, dry cloth.

# UTENSILS

## CAUTION

### Personal Injury Hazard

It is hazardous for anyone other than a competent person to carry out any service or repair operation that involves the removal of a cover which gives protection against exposure to microwave energy.

See the instructions on "Materials you can use in microwave oven or to be avoided in microwave oven."

There may be certain non-metallic utensils that are not safe to use for microwaving. If in doubt, you can test the utensil in question following the procedure below.

Utensil Test:

1. Fill a microwave-safe container with 1 cup of cold water (250ml) along with the utensil in question.
2. Cook on maximum power for 1 minute.
3. Carefully feel the utensil. If the empty utensil is warm, do not use it for microwave cooking.
4. Do not exceed 1 minute cooking time.

## Materials you can use in microwave oven

Utensils	Remarks
Browning dish	Follow manufacturer's instructions. The bottom of browning dish must be at least 3/16 inch (5mm) above the turntable. Incorrect usage may cause the turntable to break.
Dinnerware	Microwave-safe only. Follow manufacturer's instructions. Do not use cracked or chipped dishes.
Glass jars	Always remove lid. Use only to heat food until just warm. Most glass jars are not heat resistant and may break.
Glassware	Heat-resistant oven glassware only. Make sure there is no metallic trim. Do not use cracked or chipped dishes.
Oven cooking bags	Follow manufacturer's instructions. Do not close with metal tie. Make slits to allow steam to escape.
Paper plates and cups	Use for short-term cooking/warming only. Do not leave oven unattended while cooking.
Paper towels	Use to cover food for reheating and absorbing fat. Use with supervision for a short-term cooking only.
Parchment paper	Use as a cover to prevent splattering or a wrap for steaming.
Plastic	Microwave-safe only. Follow the manufacturer's instructions. Should be labeled "Microwave Safe". Some plastic containers soften, as the food inside gets hot. "Boiling bags" and tightly closed plastic bags should be slit, pierced or vented as directed by package.
Plastic wrap	Microwave-safe only. Use to cover food during cooking to retain moisture. Do not allow plastic wrap to touch food.
Thermometers	Microwave-safe only (meat and candy thermometers).
Wax paper	Use as a cover to prevent splattering and retain moisture.

## Materials to be avoided in microwave oven

Utensils	Remarks
Aluminum tray	May cause arcing. Transfer food into microwave-safe dish.
Food carton with metal handle	May cause arcing. Transfer food into microwave-safe dish.
Metal or metal-trimmed utensils	Metal shields the food from microwave energy. Metal trim may cause arcing.
Metal twist ties	May cause arcing and could cause a fire in the oven.
Paper bags	May cause a fire in the oven.
Plastic foam	Plastic foam may melt or contaminate the liquid inside when exposed to high temperature.
Wood	Wood will dry out when used in the microwave oven and may split or crack.



# SETTING UP YOUR OVEN

## Names of Oven Parts and Accessories

Remove the oven and all materials from the carton and oven cavity.

Your oven comes with the following accessories:

Glass tray	1
Turntable ring assembly	1
Instruction Manual	1

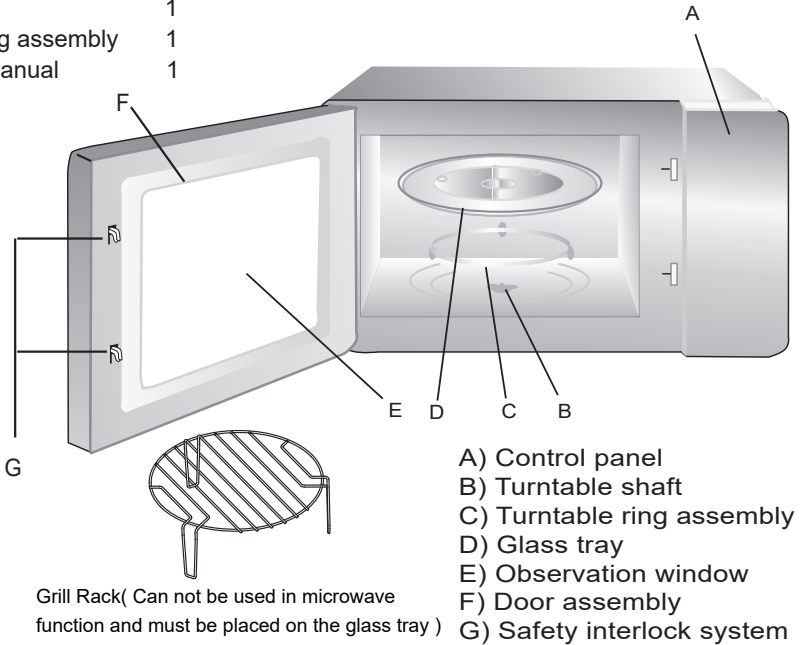

## Turntable Installation

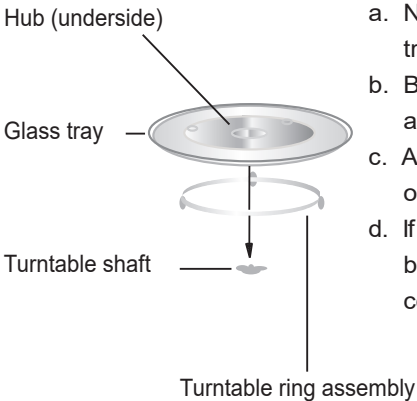

- Never place the glass tray upside down. The glass tray should never be restricted.
- Both glass tray and turntable ring assembly must always be used during cooking.
- All food and containers of food are always placed on the glass tray for cooking.
- If glass tray or turntable ring assembly cracks or breaks, contact your nearest authorized service center.

Note: The illustration is a reference image, your device may differ.

## **Installation and connection**

- 1.This appliance is only intended for domestic use.
- 2.This oven is intended for built-in use only. It is not intended for counter-top use or for use inside a cupboard.
3. Please observe the special installation instructions.
- 4.The appliance can be installed in a 60cm wide wall-mounted cupboard.
- 5.The appliance is fitted with a plug and must only be connected to a properly installed earthed socket.
- 6.The mains voltage must correspond to the voltage specified on the rating plate.
- 7.The socket must be installed and connecting cable must only be replaced by a qualified electrician. If the plug is no longer to accessible following installation, an all-pole disconnecting device must be present on the installation side with a contact gap of at least 3mm.
- 8.Adapters, multi-way strips and extension leads must not be used. Overloading can result in a risk of fire.

**The accessible surface may be hot during operation.**



# Installation Instructions

Please Read the Manual Carefully Before Installation

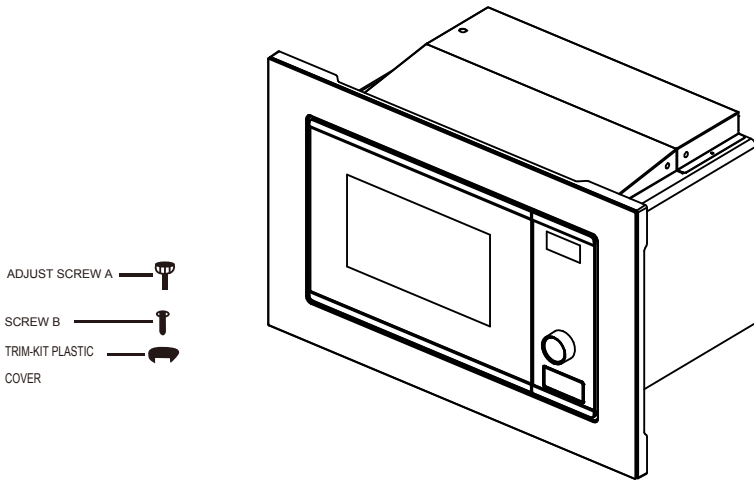

Don't use under the work surface and that it must not be subject to spillage from containers onto surfaces under which the appliance is installed.

## Please Note

### Electrical connection

The oven is fitted with a plug and must be only connected to a properly installed earthed socket. In accordance with the appropriate regulations, the socket must only be installed and the connecting cable must only be replaced by a qualified electrician.

If the plug is no longer accessible following installation and all-pole isolating switch must be present on the installation side with a contact gap of at least 3mm.

## A. Built-in furniture

The built-in cabinet shall not have a rear wall behind the appliance.

Minimum installation height is 85cm.

Do not cover ventilation slots and air intake points.

1.

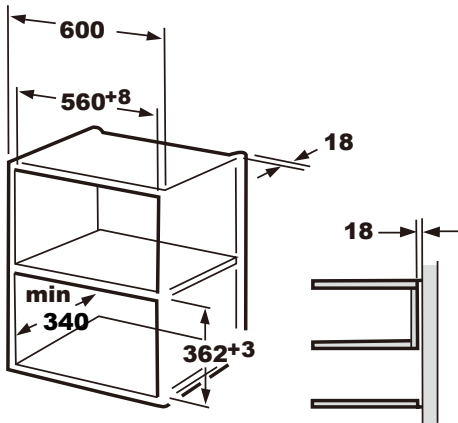

2.

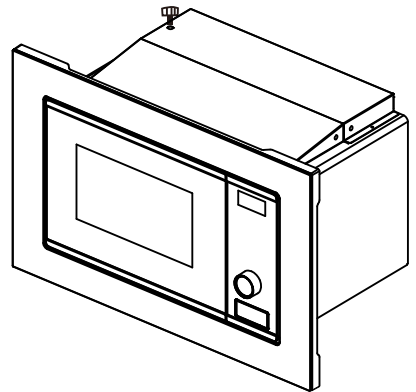
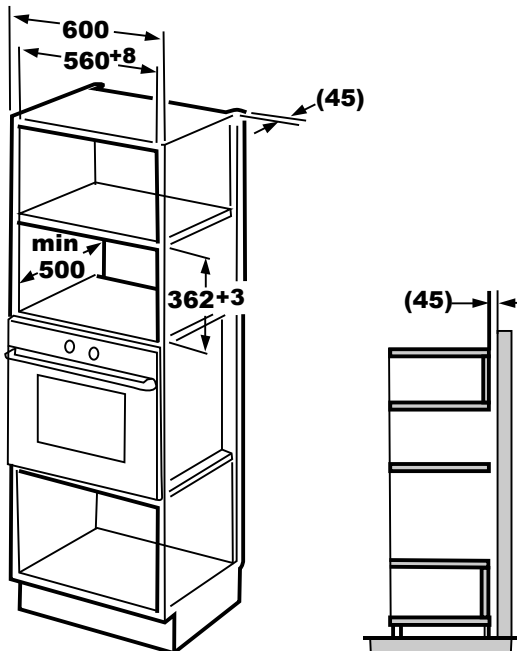

## B. Install the Oven

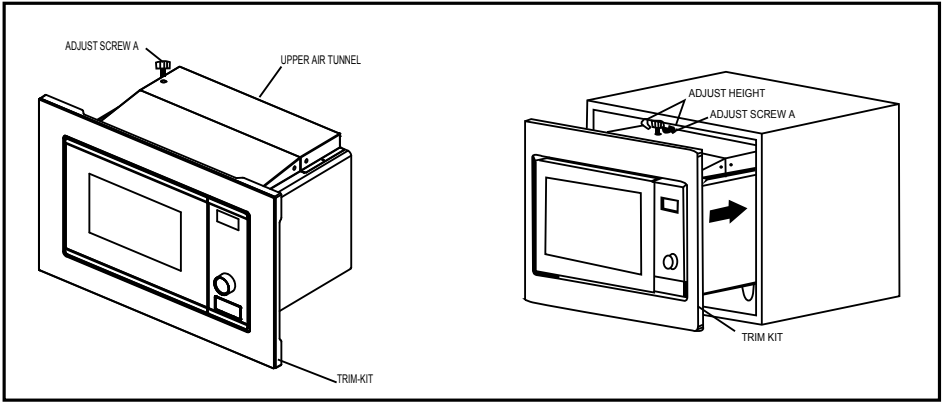

1. Fix ADJSUTSCREW A on the UPPER AIR TUNNEL of the oven, and then install the oven into the cabinet.

- Adjust the height of ADJUST SCREW A to keep 1mm gap between the ADJUST SCREW A and the top plane of cabinet.
- Do not trap or kink the power cord.
- Make sure that the oven is installed in the center of the cabinet.

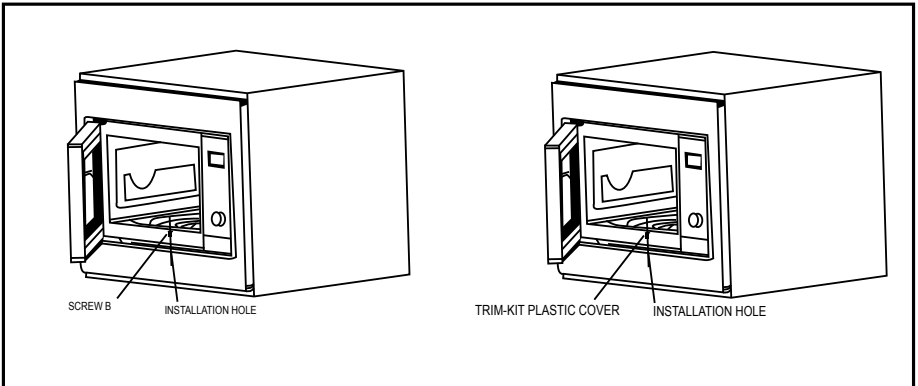

2. Open the door; fix the oven to the cabinet with SCREW B at the INSTALLATION HOLE of TRIM KIT. Then fix the TRIM-KIT PLASTIC COVER to the INSTALLATION HOLE.

# Control panel



 Stop/Clear

 Start/+30Sec/Confirm

# Operation Instructions

## 1. Clock Setting

When the microwave oven is electrified, the screen will display "0:00", buzzer will ring once.

1) Press " " twice , the hour figures will flash.

---

2) Turn " " to adjust the hour figures, the input time should be within 0--23.

---

3) Press " " , the minute figures will flash.

---

4) Turn " " to adjust the minute figures, the input time should be within 0--59.



---

5) Press " " to finish clock setting. ":" will flash, and the time will light.

Note: 1) If the clock is not set, it would not function when powered.

2) During the process of clock setting, if you press " " , the oven will go back to the previous status automatically.

## 2. Microwave Cooking

1) Press " " once, the screen will display "P100".and turn " " right to choose the power you want, and "P100", "P10", "P30", "P50" or "P80" will display for each added press.

---

2) Press " " to confirm, and turn " " to set cooking time from 0:05 to 95:00.

---

3) Press " " again to start cooking.

---

Example: If you want to use 80% microwave power to cook for 20 minutes, you can operate the oven as the following steps.

1) Press " " once, the screen displays "P100".

---

2) Turn " " to choose 80% microwave power.

---

3) Press " " to confirm, and the screen displays "P 80".

---

4) Turn " " to adjust the cooking time until the oven displays "20:00".

---

5) Press " " to start cooking .

Note: the step quantities for the adjustment time of the coding switch are as follow:

- 0---1 min : 5 seconds
- 1---5 min : 10 seconds
- 5---10 min : 30 seconds
- 10---30 min : 1 minute
- 30---95 min : 5 minutes

### 3. Grill cooking

1) Press "  " twice, the screen will display " 0:30 ".

---

2) Turn "  " to set cooking time from 0:05 to 95:00.

---

3) Press "  " again to start cooking.

---



Note : When the grill time is halfway completed, the oven will sound twice.

In order to have better grilling results, you should flip the food over ,



close the door , and then press "  " to continue cooking.

If no action is taken, the oven will still continue cooking.

### 4. Combination Cooking

1) Press "  " three times, the screen will display "C-1", turn "  " to choose the power "C-1" or "C-2".

---

2) Then press "  " to confirm, and turn "  " to set cooking time from 0:05 to 95:00. Press "  " again to start cooking.

---

Example: If you want to use 55% microwave power and 45% grill power(C-1) to cook for 10 minutes, you can operate the oven as the following steps.

1) Press "  " three times, the screen displays "C-1".

---

2) Press "  " to confirm, and the screen displays "0:30".

---

3) Turn "  " to adjust the cooking time until the oven displays "10:00".

---

4) Press "  " to start cooking .

---

Function	Display	Microwave Power	Grill Power
Combi.1	C-1	55%	45%
Combi.2	C-2	36%	64%



## 5. Kitchen Timer

(1) Press " " once , the screen will display 00:00, clock indicator will be lighted.

---

(2) Turn " " to enter the timer time. (The maximum cooking time is 95 minutes).

---

(3) Press " " to confirm setting.

(4) When the kitchen time is reached, clock indicator will go out. The buzzer will ring 5 times.

If the clock has been set (24-hour system), the screen will display the current time.



Note: The Kitchen Timer is different from 24-hour system. Kitchen Timer is a timer.

## 6. Speedy Cooking

1) In waiting state, press " " to start cooking with 100% power for 30 seconds, each added press will increase 30 seconds cooking time up to 95 minutes.

2) In microwave , grill ,combination cooking or time defrost state, each press of " " can increase 30 seconds cooking time.

3) Under the states of auto menu and weight defrost, cooking time cannot be increased by pressing " ".

4) In waiting state, turn " " left to set cooking time with 100% microwave power, then press " " to start cooking.

## 7. Defrost By Weight

1) Press " " once, and the oven will display "100".

---

2) Turn " " to select the weight of food from 100 to 2000 g.

---

3) Press " " to start defrosting.

Note : When the defrost time is halfway completed, the oven will sound twice.

In order to have better defrosting results, you should flip the food over ,

close the door , and then press " "to continue cooking.

If no action is taken, the oven will still continue cooking.

## 8. Defrost By Time

1) Press " " twice, and the oven will display "0:30".

---

2) Turn " " to select the defrost time. The MAX.time is 95 minutes.

---

3) Press "  " to start defrosting.

The defrost power is P30. It cannot be changed.

## 9. Auto Menu

1) In waiting state, turn right "  " to choose the menu, and "A1" to "A8" will display.

---

2) Press "  " to confirm

---

3) Turn "  " to choose the default weight as the menu chart.

---

4) Press "  " to start cooking.

The menu chart:

Menu	Weight	Display
A1 Pizza	200 g	200
	400 g	400
A2 Meat	250 g	250
	350 g	350
	450 g	450
A3 Vegetable	200 g	200
	300 g	300
	400 g	400
A4 Pasta	50g(with 450g cold water)	50
	100g(with 800g cold water)	100
A5 Potato	200 g	200
	400 g	400
	600 g	600
A6 Fish	250 g	250
	350 g	350
	450 g	450
A7 Beverage	1 (120 ml)	1
	2 (240 ml)	2
	3 (360 ml)	3
A8 Popcorn	50 g	50
	100 g	100

Example: If you want to use auto menu to cook fish for 250g.

1) In waiting state, turn right " " to choose the menu, till "A6" displays.

---

2) Press " " to confirm.



---

3) Turn " " to select the weight of fish till "250" displays.

---

4) Press " " to start cooking.

## 10. Lock-out Function for Children

Lock: In waiting state, press " " for 3 seconds, there will be a long beep denoting entering the children-lock state and the locked indicator will display. The current time will display if the time has been set, otherwise, the screen will display ".

Lock quitting: In locked state, press " " for 3 seconds, there will be a long "beep" denoting that the lock is released.

## 11. Inquiring Function

1) In states of microwave, grill and combination cooking, press " ", the current power will be displayed for 3 seconds. After 3 seconds, the oven will turn back to its former state;

2) In cooking state, press " " to inquire the time and the time will be displayed for 3 seconds. After 3 seconds, the oven will turn back to its former state.

## 12. Specification

(1) The buzzer will sound once when pressing " "; during cooking;

(2) " " must be pressed to continue cooking if the door is opened during cooking;

(3) Once the cooking programme has been set, " " is not pressed in 1 minute, the current time will be displayed. The setting will be cancelled.

(4) The buzzer sounds once by efficient press, inefficient press will be no response.

(5) The buzzer will sound five times to remind you when cooking is finished.

# Trouble shooting

Normal	
Microwave oven interfering TV reception	Radio and TV reception may be interfered when microwave oven operating. It is similar to the interference of small electrical appliances, like mixer, vacuum cleaner, and electric fan. It is normal.
Dim oven light	In low power microwave cooking, oven light may become dim. It is normal.
Steam accumulating on door, hot air out of vents	In cooking, steam may come out of food. Most will get out from vents. But some may accumulate on cool place like oven door. It is normal.
Oven started accidentally with no food in.	It is forbidden to run the unit without any food inside. It is very dangerous.

Trouble	Possible Cause	Remedy
Oven can not be started.	(1) Power cord not plugged in tightly.	Unplug. Then plug again after 10 seconds.
	(2) Fuse blowing or circuit breaker works.	Replace fuse or reset circuit breaker (repaired by professional personnel of our company)
	(3) Trouble with outlet.	Test outlet with other electrical appliances.
Oven does not heat.	(4) Door not closed well.	Close door well.



According to Waste of Electrical and Electronic Equipment (WEEE) directive, WEEE should be separately collected and treated. If at any time in future you need to dispose of this product please do NOT dispose of this product with household waste. Please send this product to WEEE collecting points where available.

www.aspes.es  
 aspes@sareteknika.es  
 902 99 69 01 / 944 04 14 08